

Alle Anschlüsse mit Innengewinde Rp Außengewinde R

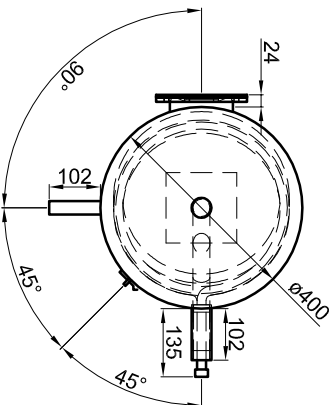

Betriebsangaben:

Behälter:	Glattrohr-Wärmetauscher	unten:
Nennvolumen:	151 l	Übertragungsfläche:
zulässiger Druck (pS):	10,0 bar	Inhalt:
Prüfdruck (pT):	13,0 bar	zulässiger Druck (pS):
zulässige Temperatur (tS):	0 - 95 °C	zulässige Temperatur (tS):
zulässiges Medium:	Trinkwasser	zulässiges Medium:
Gewicht:	50 kg	Werkstoff:
Werkstoff:	1.4571/1.4404	
Korrosionsschutz:	tauchgebeizt und passiviert	

Materialstärken:
 Mantelblech: 1,5 mm
 Klöpperböden: 2,0 mm
Materialstärken sind nicht dargestellt!

TWL-Technologie GmbH
 Im Gewerbegebiet 2 - 12
 D-92271 Freihung
 www.twl-technologie.de

Gezeichnet: Julian Klier	Datum: 01.09.2016	Maßstab: M 1:15
Edelstahl-Standspeicher Typ ES 150		
Art-Nr. ES.0150		