



!!! WARUNKIEM OTRZYMANIA GWARANCJI
jest rejestracja produktu na stronie www.kratki.com

OBUDOWA SIERRA DO PALENISKA AQF 
nstrukcja instalacji i obsługi

AQF burner housing / Instructions (EN) 

SIERRA-GEHÄUSE FÜR DEN AQR-KAMIN / Bedienungsanleitung (DE) 

КОРПУС SIERRA ДЛЯ ТОПКИ AQF / Руководство пользователя (RU) 



PL / Obudowa SIERRa do paleniska AQF
EN / SIERRA HOUSING FOR AQF FIREPLACE
DE / SIERRA-GEHÄUSE FÜR AQF-KAMIN
RU / SIERRA крышка для камина aQF

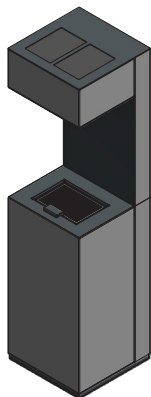
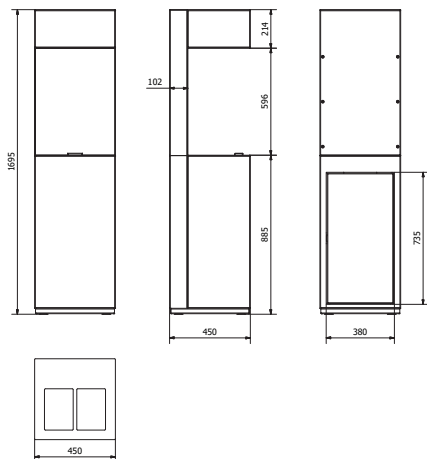

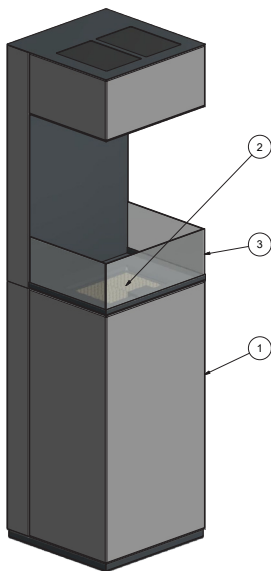
**PL**

1. Obudowa SIERRA do paleniska AQF 02
2. Palenisko gazowe AQF 02
3. OPCJA - Przeszklenie obudowy SIERRA do paleniska AQF 02

EN

1. SIERRA housing for AQF 02 furnace 2.
2. Gas fireplace AQF 02
3. OPTION - Glazing of the SIERRA housing for AQF 02 furnace

DE

1. das SIERRA-Gehäuse für die Feuerstelle AQF 02
2. Gaskamin AQF 02
- OPTION - Verglasung des SIERRA Gehäuses für den Gaskamin AQF 02

RU

1. корпус SIERRA для камина AQF 02
2. газовый камин AQF 02
- ВАРИАНТ - Остекление корпуса SIERRA для газового камина AQF 02

PL

1. Podstawa
2. Osłona dolna pleców
3. Drzwi
4. Osłona front dół
5. Osłona front góra
6. Wnęka
7. Pokrywa
8. Osłona górna pleców
9. Mocowanie magnesu
10. Stopka
11. Zatrząsk magnes
12. Magnes fi20

EN

1. Base
2. Cover lower back
3. Door
4. Front cover bottom
5. Front cover top
6. recess
7. Cover
8. Upper back cover
9. Magnet fastening
10. Base
11. Snap-on magnet
- 12.. magnet fi20

DE

1. Basis
2. untere hintere Abdeckung
3. tür
4. vorderer Schutz nach unten
5. Vordere Abdeckung oben
6. Pause
7. Abdeckung
8. obere hintere Abdeckung
9. Magnetbefestigung
10. Fuß
11. Einrastmagnet
12. Magnet fi20

RU

1. основание
2. нижняя задняя крышка
3. дверь
4. дно передней крышки
5. верхняя часть передней крышки
6. перерыв

7. крышка

8. верхняя задняя крышка
9. крепление магнита
10. нога
11. защелкивающийся магнит
12. магнит fi20

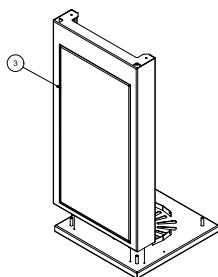
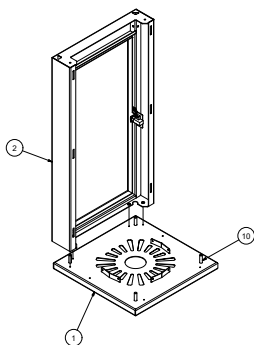
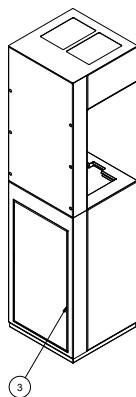
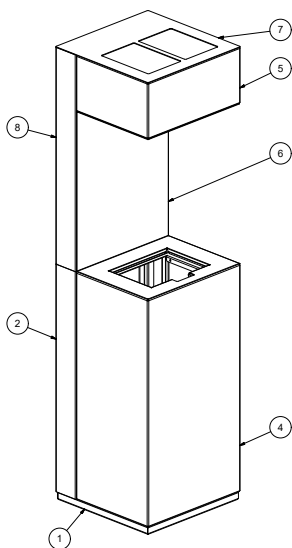

A (1/2)

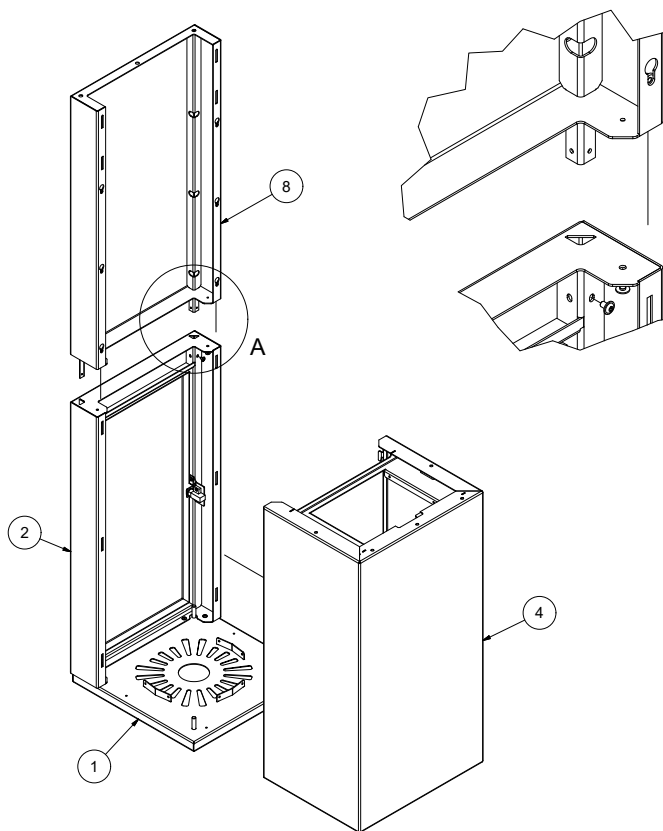

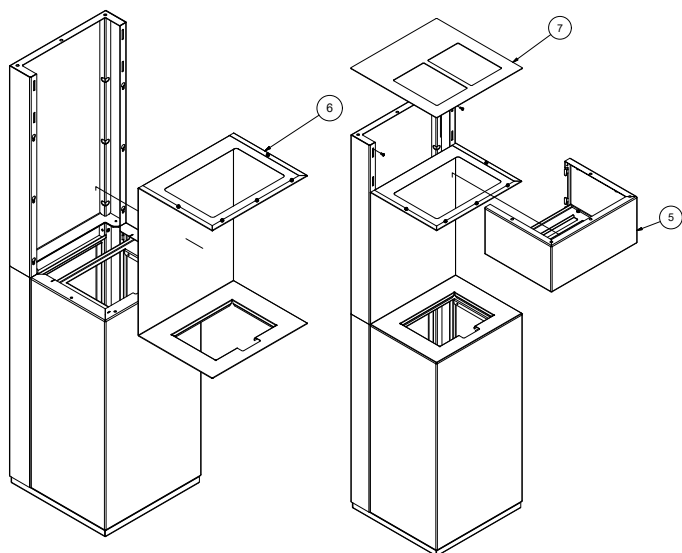

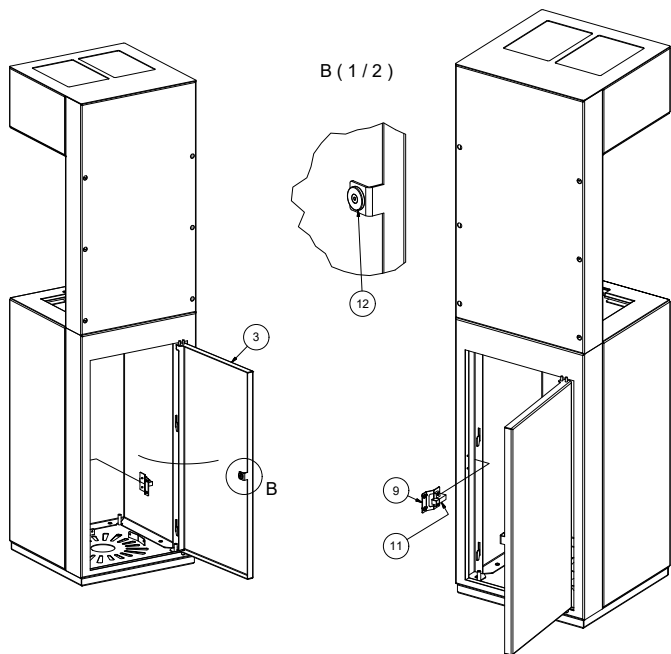

1. AQF/02/SIERRA
2. AQF/02

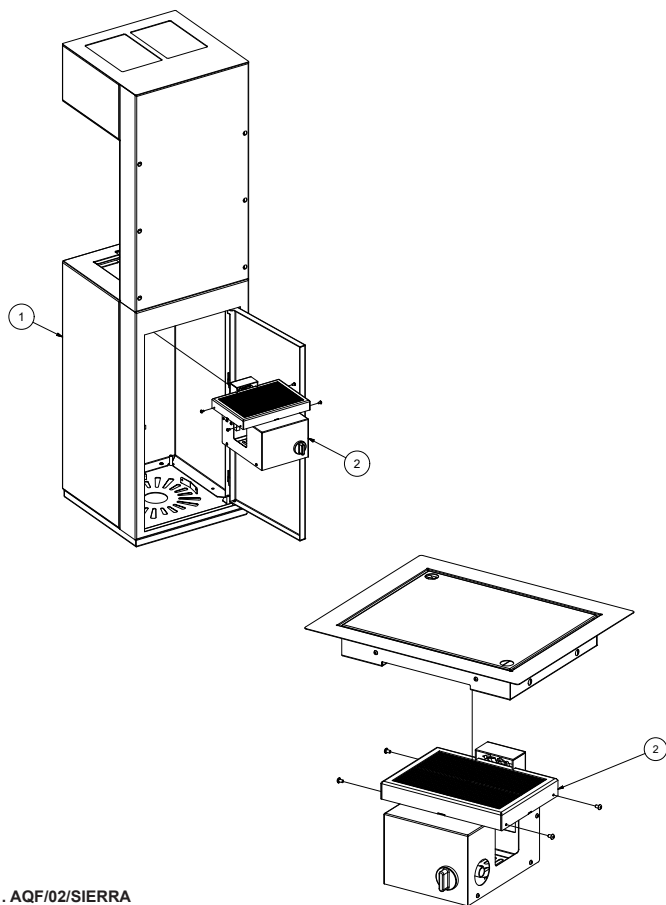

Jakiegokolwiek modyfikacje urządzenia są całkowicie zabronione. Nigdy nie próbuj przerażać urządzenia lub jego jakiegokolwiek części. Wszelkie zmiany lub modyfikacje skutkują natychmiastową utratą gwarancji oraz utratą ważności wszelkich certyfikatów urządzenia.

Dziękujemy Państwu za zakup gazowego paleniska ogrodowego. To urządzenie zostało zaprojektowane z myślą o Państwa bezpieczeństwie i komforcie. Wyrażamy pewność, że będą Państwo zadowoleni ze swojego wyboru ze względu na zaangażowanie jakie włożyliśmy w pracę nad projektem i produkcją tego urządzenia. Przed instalacją i użytkowaniem, prosimy o dokładne zapoznanie się z niniejszą instrukcją. Jeśli mają Państwo jakieś pytania lub zastrzeżenia, prosimy o kontakt z naszym działem technicznym. Wszelkie dodatkowe informacje są dostępne na naszej stronie internetowej www.kratki.com.

Kratki.pl Marek Bal jest znanym i cenionym producentem urządzeń grzewczych zarówno na rynku polskim jak i europejskim. Nasze produkty wykonywane są w oparciu o restrykcyjne normy. Każdy wyprodukowany przez firmę ogrzewacz ogrodowy poddawany jest zakładowej kontroli jakości, podczas której przechodzi rygorystyczne testy bezpieczeństwa. Wykorzystanie w produkcji materiałów o najwyższej jakości gwarantuje ostatecznemu użytkownikowi sprawne i niezawodne funkcjonowanie urządzenia.

UWAGI ODNOŚNIE PRZEMIESZCZANIA URZĄDZENIA:

To urządzenie jest przeznaczone do łatwej instalacji i przemieszczania. Przed przemieszczeniem go, upewnij się, że wszystkie elementy zabezpieczające przed wyjęciem zostały zdeinstalowane, dopływ gazu został odcięty, a przewód odłączony od zaworu na palenisku. Przemieszczanie urządzenia, gdy jest ono w trakcie pracy jest surowo zabronione. Po ustawieniu ogrzewacza w pożądanym miejscu należy zabezpieczyć je przed przesunięciem, wypadnięciem lub przewróceniem się.

UWAGA!!!

BEZWZGLĘDNIE ZABRANIA SIĘ UŻYWANIA GAZOWEGO PALENISKA OGRODOWEGO NA OTWARTEJ PRZESTRZENI W TRAKCIE OPADÓW ATMOSFERYCZNYCH.

PRZECHOWYWANIE GAZOWEGO PALENISKA OGRODOWEGO NA ZEWNĄTRZ BUDYNKU JEST DOZWOLONE WYŁĄCZNIE PRZY ZAKRYCIU PRZECIWDIESZCZOWYM POKROCEM.

NALEŻY PAMIĘTAĆ, ŻE PO ZAINSTALOWANIU URZĄDZENIA, SPOSÓB JEGO INSTALACJI MUSI BYĆ PAMIĘTNIE DOSTAWĘ ŚWIEŻEGO POWIETRZA POD PALENISKO.

CYLINDER MUSI BYĆ ZAWSZE UMIESZCZANY W DEDYKOWANEJ ZABUDOWIE Z ŁATWYM DOSTĘPEM DO TEGO CYLINDRA PO INSTALACJI I NAWIEWEM ŚWIEŻEGO POWIETRZA DO TEJŻE KOMORY.

W KAŻDYM INNYM WYPADKU PALENISKO POWINNO ZNAJDOWAĆ SIĘ W TAKIM MIEJSCU, W KTÓRYM ZABEZPIECZONE PRZED ZALANIEM I WPŁYWEK NISKICH TEMPERATUR.

URZĄDZENIE ZNAJDUJĄCE SIĘ W STANIE SPOCZYNKU POWINNO BYĆ BEZWZGLĘDNIE ODCIĘTE OD DOPŁYWU GAZU. (ZAWÓR GAZU W POZYCJI ZAMKNIĘTEJ), WSZYSTKIE UCHWYTY ZABEZPIECZAJĄCE POWINNY BYĆ ZABLOKOWANE, A URZĄDZENIE ZABEZPIECZONE PRZED MOŻLIWOŚCIĄ UPADKU. JEŚLI NIE MA MOŻLIWOŚCI ZABEZPIECZENIA URZĄDZENIA PRZED PRZEWROCENIEM LUB WYPADNIĘCIEM NA CZAS POZOSTAWIENIA GO BEZ UWAGI, BUTLĘ Z GAZEM NALEŻY ODŁĄCZYĆ I POZOSTAWIĆ JĄ W BEZPIECZNYM MIEJSCU.

W PRZYPADKU AGRESYWNYCH PODMUCHÓW WIATRU NALEŻY PODJĄĆ ODPOWIED-

NI KROKI W CELU ZABEZPIECZENIA URZĄDZENIA PRZED PRZEWRÓCENIEM SIĘ; OCHRONA ŚRODOWISKA

Wszelkie elementy opakowania, w których dostarczono ogrzewacz gazowy powinny zostać zutilizowane w odpowiedni dla ich rodzaju sposób.

Jeżeli eksploatacja urządzenia dobiegła końca, należy poddać je utylizacji. Użytkownik zobowiązany jest przekazać kominek do odpowiedniej instytucji zajmującej się recyklingiem tego typu urządzeń.

WARUNKI GWARANCJI

W przypadku uznania, że reklamacja jest niezasadna i nie wynika z wady urządzenia Gwarant ma prawo obciążyć Klienta kosztami związanymi ze zgłoszeniem reklamacyjnym. Zastosowanie obudowy, sposób instalacji oraz warunki eksploatacji muszą być zgodne z jej przeznaczeniem. Zabrania się przerabiania lub wprowadzania jakichkolwiek zmian w konstrukcji. Producent udziela 2 lat gwarancji. Nabywca zobowiązany jest do zapoznania się z instrukcją obsługi. W przypadku złożenia reklamacji Użytkownik paleniska zobowiązany jest do przedłożenia protokołu reklamacyjnego, wypełnionej karty gwarancyjnej oraz dowodu zakupu. Reklamacje można składać za pośrednictwem formularza na stronie internetowej w zakładce „wiedza i pomoc” lub drogą mailową na adres reklamacje@kratki.com. Złożenie wymienionej dokumentacji jest konieczne do rozpatrzenia wszelkich roszczeń. Rozpatrzenie reklamacji zostanie dokonane w okresie do 14 dni od daty pisemnego jej złożenia. Wszelkie przeróbki, modyfikacje i zmiany konstrukcyjne paleniska powodują natychmiastową utratę gwarancji producenta.

Gwarancją objęte są:

- obudowa i jej elementy nie będące elementami zestawu (palenisko gazowe AQF, przeszklenie palenisko AQF)

Gwarancją nieobjęte są:

- wszystkie usterki wynikające z tytułu nie przestrzegania postanowień instrukcji obsługi;
- wszelkie usterki powstałe podczas transportu od dystrybutora do Kupującego;
- wszelkie usterki powstałe podczas instalacji i paleniska;
- uszkodzenia wynikłe z nieprawidłowego ułożenia elementów dekoracyjnych na palenisku lub niewłaściwym ich doborem;

Gwarancja ulega przedłużeniu o okres od dnia zgłoszenia reklamacji, do dnia zawiadomienia nabywcy o wykonaniu naprawy. Czas ten będzie potwierdzony w karcie gwarancyjnej. Naprawa urządzenia może dokonać jedynie osoba posiadające odpowiednie uprawnienia. Wszelkie uszkodzenia powstałe w skutek niewłaściwej obsługi, magazynowania, nieumiejętnej konserwacji, niezgodne z warunkami określonymi w instrukcji obsługi i eksploatacji oraz wskutek innych przyczyn, niezawinionych przez producenta, powodują utratę gwarancji, jeżeli uszkodzenia te przyczyniły się do zmian jakościowych produktu.

Uwaga

W celu stałego polepszania jakości swoich produktów firma Kratki.pl Marek Bal zastrzega sobie prawo do modyfikowania urządzeń bez wcześniejszego uprzedzenia.

Powyższe przepisy dot. gwarancji w żaden sposób nie zawieszają, nie ograniczają, ani nie wyłącza uprawnień konsumenta z tytułu niezgodności towaru z umową wynikających z przepisów Ustawy z dnia 27 lipca 2002 r. o szczególnych warunkach sprzedaży konsumenckiej.

Any modification of the device is strictly prohibited. Never attempt to modify the device or any part of it. Any alteration or modification will result in immediate voiding of the warranty and any certification of the unit.

Thank you for purchasing a gas garden fireplace. This appliance has been designed with your safety and comfort in mind. We are confident that you will be satisfied with your choice because of the commitment we have put into the design and manufacture of this appliance. Please read this manual carefully before installation and use. If you have any questions or concerns, please contact our technical department. Any additional information is available on our website www.kratki.com.

Kratki.pl Marek Bal is a well-known and respected manufacturer of heating devices both on the Polish and European market. Our products are manufactured in accordance with restrictive standards. Each garden heater manufactured by the company undergoes factory quality control, during which it passes rigorous safety tests. The use of top quality materials in production guarantees the efficient and reliable functioning of the device to the final user.

NOTES ON MOVING THE UNIT:

This appliance is designed to be easily installed and moved. Before moving it, make sure that all removal safety devices have been removed, the gas supply has been shut off, and the cord has been disconnected from the valve on the firebox. Moving the unit while it is in operation is strictly prohibited. After setting the heater in the desired location, secure it against moving, falling or tipping over.

ATTENTION!!!

IT IS ABSOLUTELY PROHIBITED TO USE THE GAS GARDEN FIREPLACE OUTDOORS DURING PRECIPITATION.

IT IS ONLY PERMISSIBLE TO STORE THE GAS GARDEN FIREPLACE OUTDOORS WHEN COVERED WITH A RAIN COVER.

REMEMBER THAT ONCE THE APPLIANCE HAS BEEN INSTALLED, ITS INSTALLATION METHOD MUST ENSURE THE SUPPLY OF FRESH AIR UNDER THE FIREBOX.

THE CYLINDER MUST ALWAYS BE PLACED IN A DEDICATED BOX WITH EASY ACCESS TO THE CYLINDER AFTER INSTALLATION AND FRESH AIR SUPPLY TO THE BOX.

IN ANY OTHER CASE, THE FIREBOX SHOULD BE LOCATED IN SUCH A PLACE WHERE IT IS PROTECTED FROM FLOODING AND THE EFFECTS OF LOW TEMPERATURES.

WHEN THE APPLIANCE IS STATIONARY, THE GAS SUPPLY MUST BE DISCONNECTED. (GAS VALVE IN CLOSED POSITION), ALL SAFETY HANDLES SHOULD BE LOCKED AND THE APPLIANCE SECURED AGAINST FALLING. IF IT IS NOT POSSIBLE TO SECURE THE APPLIANCE AGAINST TIPPING OVER OR FALLING WHILE IT IS LEFT UNATTENDED, THE GAS CYLINDER SHOULD BE DISCONNECTED AND LEFT IN A SAFE PLACE.

IN THE EVENT OF VIOLENT GUSTS OF WIND, TAKE SUITABLE MEASURES TO PROTECT THE UNIT FROM FALLING.

ENVIRONMENTAL PROTECTION

All packaging items in which the gas heater was delivered should be disposed of in a manner appropriate to their type.

If the appliance has reached the end of its service life, it must be disposed of. The user is obliged to hand over the fireplace to an appropriate institution dealing with recycling of this type of equipment.

WARRANTY CONDITIONS

In the case of recognizing that the complaint is unjustified and does not result from a defect of the device, the Warrantor has the right to charge the Customer with costs related to complaint submission. Application of the housing, method of installation and operating conditions must be consistent with its intended use. It is forbidden to modify or make any changes to the design. The manufacturer grants a 2-year warranty. The purchaser is obliged to read the instruction manual. In case of complaint, the user of the fireplace is obliged to submit a complaint protocol, completed warranty card and proof of purchase. Claims may be submitted using the form on the website under „knowledge and assistance“ or by e-mail to reklamacje@kratki.com. Submission of the aforementioned documentation is necessary to process any claims. The claim will be processed within 14 days from the date of its written submission. Any alterations, modifications or structural changes to the fireplace will immediately void the manufacturer's warranty.

The warranty covers:

- casing and its elements that are not parts of the set (gas fireplace AQF, glazing fireplace AQF)

The following are not covered by the warranty:

- all faults arising from failure to observe the operating instructions;
- any defects that occurred during transport from the distributor to the purchaser;
- any faults that occurred during installation and the furnace;
- damages resulting from incorrect placement of decorative elements on the fireplace or their improper selection;

The warranty shall be extended by the period from the date of claim until the date of notification to the purchaser that the repair has been completed. This time will be confirmed in the warranty card. Repair of the device can be done only by a person with appropriate authorization. Any damage resulting from improper operation, storage, improper maintenance, not complying with the conditions specified in the operating and operating instructions and other causes not attributable to the manufacturer, will void the warranty, if such damage contributed to changes in product quality.

Note

In order to constantly improve the quality of its products, Kratki.pl Marek Bal reserves the right to modify the devices without prior notice.

The above warranty provisions in no way suspend, limit or exclude the consumer's rights for non-compliance of the goods with the contract resulting from the provisions of the Act of 27 July 2002 on specific conditions of consumer sale.

Jegliche Veränderung des Geräts ist strengstens untersagt. Versuchen Sie niemals, das Gerät oder einen Teil davon zu verändern. Jegliche Änderungen oder Modifikationen führen zum sofortigen Verlust der Garantie und zum Erlöschen aller Zertifikate für das Gerät.

Vielen Dank, dass Sie sich für einen Gas-Gartenkamin entschieden haben. Dieses Gerät wurde im Hinblick auf Ihre Sicherheit und Ihren Komfort entwickelt. Wir sind zuversichtlich, dass Sie mit Ihrer Wahl zufrieden sein werden, denn wir haben uns bei der Entwicklung und Herstellung dieses Geräts viel Mühe gegeben. Bitte lesen Sie dieses Handbuch vor der Installation und Verwendung sorgfältig durch. Wenn Sie Fragen oder Bedenken haben, wenden Sie sich bitte an unsere technische Abteilung. Alle weiteren Informationen finden Sie auf unserer Website www.kratki.com.

Kratki.pl Marek Bal ist ein bekannter und geschätzter Hersteller von Heizgeräten sowohl auf dem polnischen als auch auf dem europäischen Markt. Unsere Produkte werden unter Einhaltung strenger Normen hergestellt. Jeder von der Firma hergestellte Gartenheizer wird im Werk einer Qualitätskontrolle unterzogen, bei der er strenge Sicherheitstests durchläuft. Die Verwendung von Materialien höchster Qualität bei der Herstellung garantiert dem Endverbraucher einen effizienten und zuverlässigen Betrieb des Geräts.

HINWEISE ZUM TRANSPORT DES GERÄTS:

Dieses Gerät ist für eine einfache Installation und Verlegung konzipiert. Vergewissern Sie sich vor dem Transport, dass alle Sicherheitsvorrichtungen entfernt, die Gaszufuhr abgestellt und der Schlauch vom Ventil an der Brennkammer abgezogen wurde. Es ist strengstens verboten, das Gerät während des Betriebs zu bewegen. Sichern Sie den Kaminofen nach dem Aufstellen am gewünschten Ort gegen Verrutschen, Herunterfallen oder Umkippen.

ACHTUNG!!! ES IST ABSOLUT VERBOTEN, DEN GAS-GARTENKAMIN BEI NIEDERSCHLAG IM FREIEN ZU BENUTZEN. DIE LAGERUNG DES GAS-GARTENKAMINS IM FREIEN IST NUR MIT EINEM REGENSCHUTZ ERLAUBT.

DENKEN SIE DARAN, DASS NACH DEM AUFSTELLEN DES GERÄTS DIE FRISCHLUFTZUFUHR UNTER DEM FEUERRAUM DURCH DIE ART DER AUFSTELLUNG GEWÄHRLEISTET SEIN MUSS.

DER ZYLINDER MUSS IMMER IN EINEM SPEZIELLEN KASTEN UNTERGEBRACHT WERDEN, DER NACH DER INSTALLATION LEICHT ZUGÄNGLICH IST UND IN DEN FRISCHLUFT EINGELEITET WIRD.

IN ALLEN ANDEREN FÄLLEN SOLLTE DER FEUERRAUM SO PLATZIERT WERDEN, DASS ER VOR ÜBERFLUTUNG UND DEN AUSWIRKUNGEN NIEDRIGER TEMPERATUREN GESCHÜTZT IST.

WENN DAS GERÄT STILLSTEHT, MUSS DIE GASZUFUHR UNTERBROCHEN WERDEN. (GASVENTIL IN GESCHLOSSENER STELLUNG), SOLLTEN ALLE SICHERHEITSGRIFFE VERRIEGELT UND DAS GERÄT GEGEN HERUNTERFALLEN GESICHERT SEIN. WENN ES NICHT MÖGLICH IST, DAS GERÄT GEGEN UMKIPPEN ODER HERUNTERFALLEN ZU SICHERN, WÄHREND ES UNBEAUFICHTIGT IST, SOLLTE DIE GASFLASCHE ABGEKLEMMT UND AN EINEM SICHEREN ORT ABGESTELLT WERDEN.

BEI STARKEN WINDBÖEN GEEIGNETE MASSNAHMEN ZUM SCHUTZ DES GERÄTES VOR UMFALLEN TREFFEN.

SCHUTZ DER UMWELT

Alle Verpackungen, in denen das Gasheizgerät geliefert wurde, sind ihrer Art entsprechend zu entsorgen.

Wenn das Gerät das Ende seiner Nutzungsdauer erreicht hat, muss es entsorgt werden. Der Benutzer ist verpflichtet, die Feuerstelle bei einer geeigneten Einrichtung für das Recycling solcher Geräte abzugeben.

GARANTIEBEDINGUNGEN

Sollte sich herausstellen, dass die Reklamation unberechtigt ist und nicht auf einen Mangel des Geräts zurückzuführen ist, hat der Garantiegeber das Recht, dem Kunden die mit der Reklamationsmeldung verbundenen Kosten in Rechnung zu stellen. Die Verwendung des Gehäuses, die Art des Einbaus und die Betriebsbedingungen müssen mit dem Verwendungszweck übereinstimmen. Es ist verboten, das Design zu verändern oder zu modifizieren. Der Hersteller gewährt eine 2-jährige Garantie. Der Käufer ist verpflichtet, die Betriebsanleitung zu lesen. Im Falle einer Reklamation ist der Kaminbenutzer verpflichtet, ein Reklamationsprotokoll, eine ausgefüllte Garantiekarte und einen Kaufbeleg vorzulegen. Beschwerden können über das Formular auf der Website unter "Wissen und Hilfe" oder per E-Mail an reklamcje@kratki.com eingereicht werden. Die Vorlage der vorgenannten Unterlagen ist für die Bearbeitung der Anträge erforderlich. Die Beschwerde wird innerhalb von 14 Tagen nach ihrer schriftlichen Einreichung bearbeitet. Jegliche Änderungen, Modifikationen oder bauliche Veränderungen an der Feuerstelle führen zum sofortigen Erlöschen der Herstellergarantie.

Die Garantie umfasst:

- Verkleidung und ihre Elemente, die nicht Teil des Sets sind (Gaskamin AQF, Verglasungskamin AQF)

Die folgenden Leistungen sind von der Garantie ausgeschlossen:

- alle Mängel, die sich aus der Nichtbeachtung der Gebrauchsanweisung ergeben;
- etwaige Mängel, die während des Transports vom Händler zum Käufer aufgetreten sind;
- eventuelle Fehler, die bei der Installation und am Kamin aufgetreten sind;
- Schäden, die sich aus der falschen Positionierung von Dekorationselementen am Kamin oder deren falscher Auswahl ergeben;

Die Garantie verlängert sich um den Zeitraum zwischen dem Tag der Reklamation und dem Tag, an dem dem Käufer mitgeteilt wird, dass die Reparatur durchgeführt worden ist. Dieser Zeitraum wird in der Garantiekarte bestätigt. Die Reparatur des Geräts darf nur von einer Person mit entsprechender Berechtigung durchgeführt werden. Schäden, die durch unsachgemäße Handhabung, Lagerung, Unvereinbarkeit mit den in der Betriebs- und Wartungsanleitung angegebenen Bedingungen und andere Ursachen, die nicht dem Hersteller zuzuschreiben sind, entstehen, führen zum Erlöschen der Garantie, wenn diese Schäden zu einer Veränderung der Qualität des Produkts beitragen.

Achtung

Um die Qualität seiner Produkte ständig zu verbessern, behält sich Kratki.pl Marek Bal das Recht vor, die Geräte ohne vorherige Ankündigung zu ändern.

Die oben genannten Garantiebestimmungen setzen in keiner Weise die Rechte des Verbrauchers bei Nichtübereinstimmung der Ware mit dem Vertrag aus, die sich aus den Bestimmungen des Gesetzes vom 27. Juli 2002 über besondere Bedingungen des Verbraucherkaufs ergeben, und schränken diese auch nicht ein.

Любая модификация устройства строго запрещена. Никогда не пытайтесь модифицировать устройство или любую его часть. Любые изменения или модификации приведут к немедленной потере гарантии и аннулированию всех сертификатов на прибор.

Благодарим вас за покупку газового садового камина. Этот прибор был разработан с учетом вашей безопасности и комфорта. Мы уверены, что вы останетесь довольны своим выбором благодаря той ответственности, которую мы вложили в разработку и производство этого прибора. Перед установкой и использованием внимательно прочитайте данное руководство. Если у вас возникли вопросы или проблемы, пожалуйста, свяжитесь с нашим техническим отделом. Любая дополнительная информация доступна на нашем сайте www.kratki.com.

Kratki.pl Marek Bal - известный и уважаемый производитель отопительных приборов как на польском, так и на европейском рынке. Наша продукция производится в соответствии с ограничительными стандартами. Каждый садовый обогреватель, выпускаемый компанией, проходит заводской контроль качества, в ходе которого он проходит строгие испытания на безопасность. Использование в производстве высококачественных материалов гарантирует конечному пользователю эффективную и надежную работу устройства.

УКАЗАНИЯ ПО ПЕРЕМЕЩЕНИЮ УСТРОЙСТВА:

Этот прибор предназначен для простой установки и перемещения. Перед перемещением убедитесь, что все предохранительные устройства сняты, подача газа перекрыта, а шланг отсоединен от вентиля на топке. Перемещение прибора во время его работы строго запрещено. После установки обогревателя в нужном месте зафиксируйте его от смещения, падения или опрокидывания.

ВНИМАНИЕ!!!

КАТЕГОРИЧЕСКИ ЗАПРЕЩАЕТСЯ ИСПОЛЬЗОВАТЬ ГАЗОВЫЙ САДОВЫЙ КАМИН НА ОТКРЫТОМ ВОЗДУХЕ ВО ВРЕМЯ ОСАДКОВ.

ХРАНЕНИЕ ГАЗОВОГО САДОВОГО КАМИНА НА ОТКРЫТОМ ВОЗДУХЕ ДОПУСКАЕТСЯ ТОЛЬКО В ЗАКРЫТОМ ОТ ДОЖДЯ ВИДЕ.

ПОМНИТЕ, ЧТО ПОСЛЕ УСТАНОВКИ ПРИБОРА СПОСОБ ЕГО МОНТАЖА ДОЛЖЕН ОБЕСПЕЧИВАТЬ ПРИТОК СВЕЖЕГО ВОЗДУХА ПОД ОГОНЬ.

БАЛЛОН ВСЕГДА ДОЛЖЕН РАЗМЕЩАТЬСЯ В СПЕЦИАЛЬНОМ БОКСЕ С ЛЕГКИМ ДОСТУПОМ К БАЛЛОНУ ПОСЛЕ УСТАНОВКИ И ПОДАЧЕЙ СВЕЖЕГО ВОЗДУХА В БОКС.

В ЛЮБОМ ДРУГОМ СЛУЧАЕ ТОПКА ДОЛЖНА БЫТЬ РАСПОЛОЖЕНА В ТАКОМ МЕСТЕ, ЧТОБЫ БЫТЬ ЗАЩИЩЕННОЙ ОТ ЗАТОПЛЕНИЯ И ВОЗДЕЙСТВИЯ НИЗКИХ ТЕМПЕРАТУР.

КОГДА ПРИБОР НАХОДИТСЯ В НЕПОДВИЖНОМ СОСТОЯНИИ, НЕОБХОДИМО ОТКЛЮЧИТЬ ПОДАЧУ ГАЗА. (ГАЗОВЫЙ КЛАПАН В ЗАКРЫТОМ ПОЛОЖЕНИИ), ВСЕ РУЧКИ БЕЗОПАСНОСТИ ДОЛЖНЫ БЫТЬ ЗАБЛОКИРОВАНЫ, А ПРИБОР ЗАЩИЩЕН ОТ ПАДЕНИЯ. ЕСЛИ НЕТ ВОЗМОЖНОСТИ ЗАКРЕПИТЬ ПРИБОР ОТ ОПРОКИДЫВАНИЯ ИЛИ ПАДЕНИЯ, КОГДА ОН ОСТАЕТСЯ БЕЗ ПРИСМОТРА, ГАЗОВЫЙ БАЛЛОН СЛЕДУЕТ ОТСОЕДИНИТЬ И ОСТАВИТЬ В БЕЗОПАСНОМ МЕСТЕ. В СЛУЧАЕ АГРЕССИВНЫХ ПОРЫВОВ ВЕТРА ПРИМИТЕ СООТВЕТСТВУЮЩИЕ МЕРЫ ДЛЯ ЗАЩИТЫ ПРИБОРА ОТ ПАДЕНИЯ.

ОХРАНА ОКРУЖАЮЩЕЙ СРЕДЫ

Все упаковочные материалы, в которых был доставлен газовый обогреватель, должны быть утилизированы способом, соответствующим их типу.

По истечении срока службы прибор подлежит утилизации. Пользователь обязан сдать камин в соответствующее учреждение, занимающееся утилизацией таких приборов.

УСЛОВИЯ ГАРАНТИИ

В случае признания того, что рекламация является необоснованной и не является следствием дефекта устройства, Гарант имеет право взыскать с Клиента расходы, связанные с уведомлением о рекламации. Применение корпуса, способ установки и условия эксплуатации должны соответствовать его назначению. Запрещается изменять или вносить какие-либо изменения в дизайн. Производитель предоставляет 2-летнюю гарантию. Покупатель обязан ознакомиться с руководством по эксплуатации. В случае рекламации пользователь камина обязан представить протокол рекламации, заполненный гарантийный талон и доказательство покупки. Жалобы могут быть поданы с помощью формы на сайте в разделе „Знания и помощь” или по электронной почте reklamcje@kratki.com. Предоставление вышеупомянутой документации необходимо для обработки любых претензий. Претензия будет рассмотрена в течение 14 дней с момента ее письменного представления. Любые переделки, модификации или конструктивные изменения камина немедленно аннулируют гарантию производителя.

Гарантия распространяется на:

- корпус и его элементы, не входящие в комплект (газовый камин AQF, остекленный камин AQF)

Гарантия не распространяется на следующее:

- все дефекты, возникшие в результате несоблюдения инструкций по эксплуатации;
- любые неисправности, возникшие во время транспортировки от дистрибьютора к покупателю;
- все неисправности, возникшие при установке и на камине;
- ущерб, возникший в результате неправильного расположения декоративных элементов на камине или их неправильного выбора;

Гарантия продлевается на период с даты подачи рекламации до даты уведомления покупателя о выполнении ремонта. Этот срок будет указан в гарантийном талоне. Ремонт прибора может осуществляться только лицом, имеющим соответствующий допуск. Любые повреждения, возникшие в результате неправильного обращения, хранения, несовместимые с условиями, указанными в руководстве по эксплуатации и техническому обслуживанию, и другие причины, не зависящие от производителя, аннулируют гарантию, если такие повреждения способствовали изменению качества изделия.

Внимание

В целях постоянного улучшения качества своей продукции компания Kratki.pl Marek Val оставляет за собой право вносить изменения в устройства без предварительного уведомления.

Вышеуказанные гарантийные положения никоим образом не приостанавливают, не ограничивают и не исключают права потребителя на несоответствие товара договору, вытекающие из положений Закона от 27 июля 2002 года об особых условиях продажи потребителям.

Kratki.pl Marek Bal
ul. Gombrowicza 4, Wsola
26-660 Jedlińsk, Poland

tel. 00 48 48 389 99 00

www.kratki.com

www.facebook.com/kratkipl

www.youtube.com/kratkipl

www.instagram.com/kratkipl



EAC

V1/AP/03/02/2022